

Hiab Multilift

XR Power Generation Abrollkipper



TECHNISCHE INFORMATIONEN

XR21T

TECHNISCHE DATEN

TYPE	XR21T				
FAHRZEUGTYP	3 Achser				
ZGG DES LKW (t)	26				
KAPAZITÄT (t)	21				
G-MASS (mm)	46	51	55	59	61
GEWICHT DES GERÄTES (kg) *	2380	2460	2540	2610	2630
KIPPWINKEL (°)	50	49	49	52	49
BETRIEBSDRUCK MAX. (MPa)	30				
EMPF. ÖLFÖRDERMENGE (l/min)	100 (Spezial 150)				

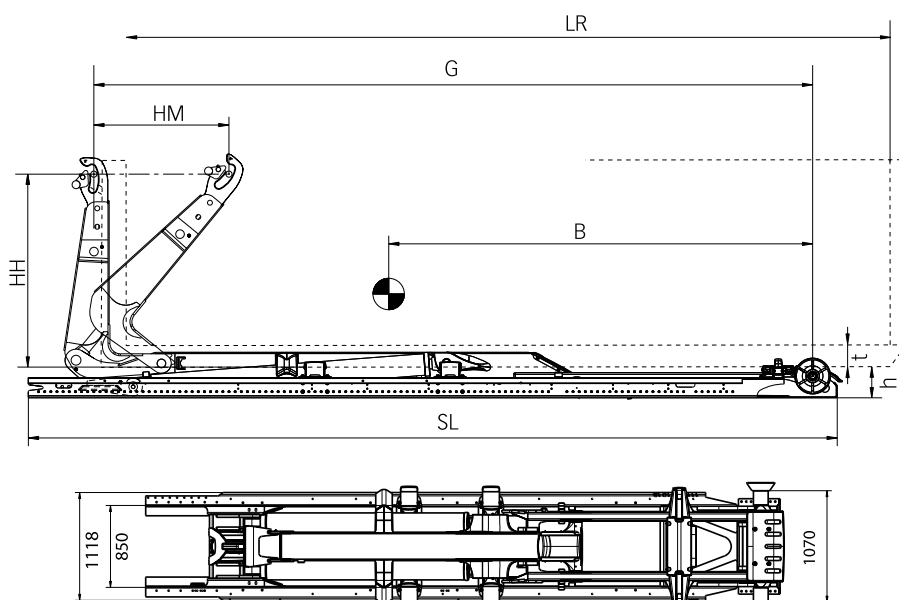

* Beim Gewicht sind hydraulische Behälterverriegelungen enthalten, nicht jedoch Öltank und Öl.

** Die Grundrahmenlänge (SL) kann verkürzt werden um die richtige Montagelänge zu erreichen. Die minimale Länge ist unterschiedlich je nach Land und gewählte Position des Steuerventils. Für die genaue Montagelänge den Hiab Multilift Händler in Ihrer Nähe kontaktieren.

Hiab Multilift Geräte entsprechen den Anforderungen der Europäischen Maschinenrichtlinie und tragen die CE-Kennzeichnung. Recht auf Änderungen vorbehalten. Abbildungen zeigen nicht immer die Geräte in Standardausführung.

HAUPTABMESSUNGEN

MODELL	XR21T.46	XR21T.51	XR21T.55	XR21T.59	XR21T.61
R = BEHÄLTERINNENLÄNGE L ₁ (m) min - max	4,0 - 5,5	4,5 - 6,0	5,0 - 6,5	5,25 - 6,75	5,5 - 7,0
SL = GRUNDRAHMENLÄNGE (mm) **	5333	5933	6283	6583	6783
B = SCHWERPUNKT (mm)	2600	2900	3200	3350	3500
G = GERÄTELÄNGE (mm)	4580	5080	5480	5850	6080
HM = HORIZONTALBEWEGUNG (mm)	1100	1100	1100	1100	1100
t = TUNNELHÖHE (mm)	125				
h = AUFBAUHÖHE (mm)	250				
HH = HAKENHÖHE (mm)	1570				

Cargotec optimiert die Effizienz des Ladungsumschlags an Land und auf See – gleich, wo Ladungen unterwegs sind. Die Tochtergesellschaften von Cargotec – Hiab, Kalmar und MacGregor – gelten weltweit als führend bei Lösungen für den Ladungs- und Lastumschlag. Das globale Netzwerk von Cargotec ist nah am Kunden aufgestellt und bietet umfassende Dienstleistungen, die den kontinuierlichen, zuverlässigen und nachhaltigen Einsatz des Equipments gewährleisten. www.cargotec.com



Cargotec Germany GmbH
 Emil-Berliner-Straße 29
 30851 Langenhagen
 Tel (0511) 7705-0
 Fax (0511) 7705-132
www.hiab.de